

**KT0016HCS**  
Finitura satinata



**KT0016HCSB**  
Finitura nero opaco

### Descrizione generale

- Kit per incassare a muro il fasciatoio orizzontale BabyMedi.
- Questo kit per incassare il fasciatoio orizzontale BabyMedi permette al fasciatoio di risultare completamente a filo muro una volta chiuso, non occupando spazio inutile e permettendo così la creazione di più spazi aperti e privi di ostacoli.
- Possibilità di abbinare le finiture tra il kit per nicchia e il fasciatoio.
- Massima robustezza e design antivandalico.
- Ottima integrazione e livello estetico.

### Componenti e material

- **KT0016HCS:** kit per incassare a muro i fasciatoi orizzontali BabyMedi CP0016HCS o CP0016HCSB di Mediclinics. Realizzato in acciaio inox AISI 304 con finitura satinata.
- **KT0016HCSB:** kit per incassare a muro i fasciatoi orizzontali BabyMedi CP0016HCS o CP0016HCSB di Mediclinics. Realizzato in acciaio inossidabile AISI 304 con finitura nero opaco.
- **SCATOLA DA PARETE:** Spessore 0,8 mm, realizzato in acciaio inox AISI 304 con finitura satinata (KT0016HCS) o nera opaca (KT0016HCSB), dotato di 4 fori laterali Ø 6,5 mm per fissare il fasciatoio al foro praticato nel muro.
- **TELAIO:** integrato nella stessa scatola a muro, spessore 0,8 mm, realizzata in acciaio inox AISI 304 con finitura satinata (KT0016HCS) o nera opaca (KT0016HCSB).
- **VITI:** per il montaggio a parete non sono incluse le viti. Si consiglia l'utilizzo di viti in acciaio inox e specifiche per la tipologia di parete dove verrà effettuata l'installazione.

### Specifiche tecniche

<b>Dimensioni</b>	961 x 710 x 102 mm
<b>Dimensioni del foro nel muro</b>	880 x 648 x 99 mm
<b>Spessore della scatola a muro</b>	0,8 mm
<b>Spessore del telaio</b>	0,8 mm
<b>Peso netto</b>	6,3 Kg

### Dimensioni

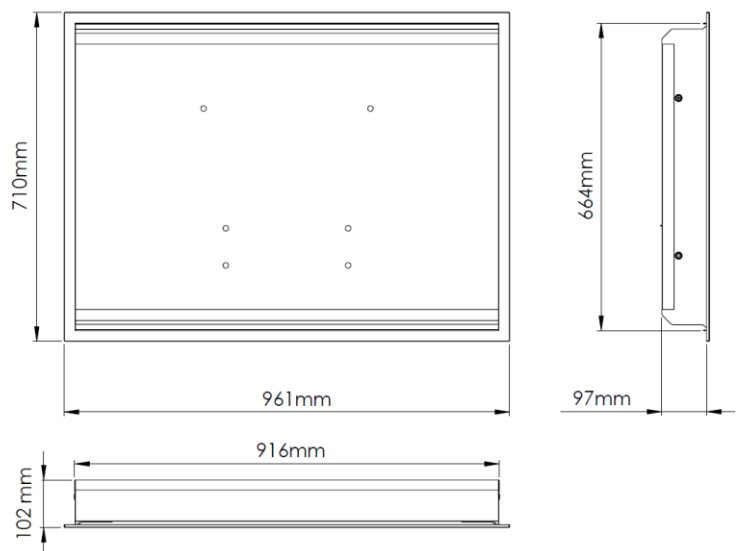

Dimensioni: ± 4%

## Montaggio

## Distanza in altezza consigliata dal pavimento

Fissare il kit con le viti più adatte al tipo di muro, attraverso i fori presenti sul lato del telaio di montaggio, al muro, nei punti indicati con una "S" nella figura seguente e sempre seguendo, passo dopo passo le istruzioni di montaggio che troverete nel "Manuale di Installazione e Montaggio" fornito nella confezione.

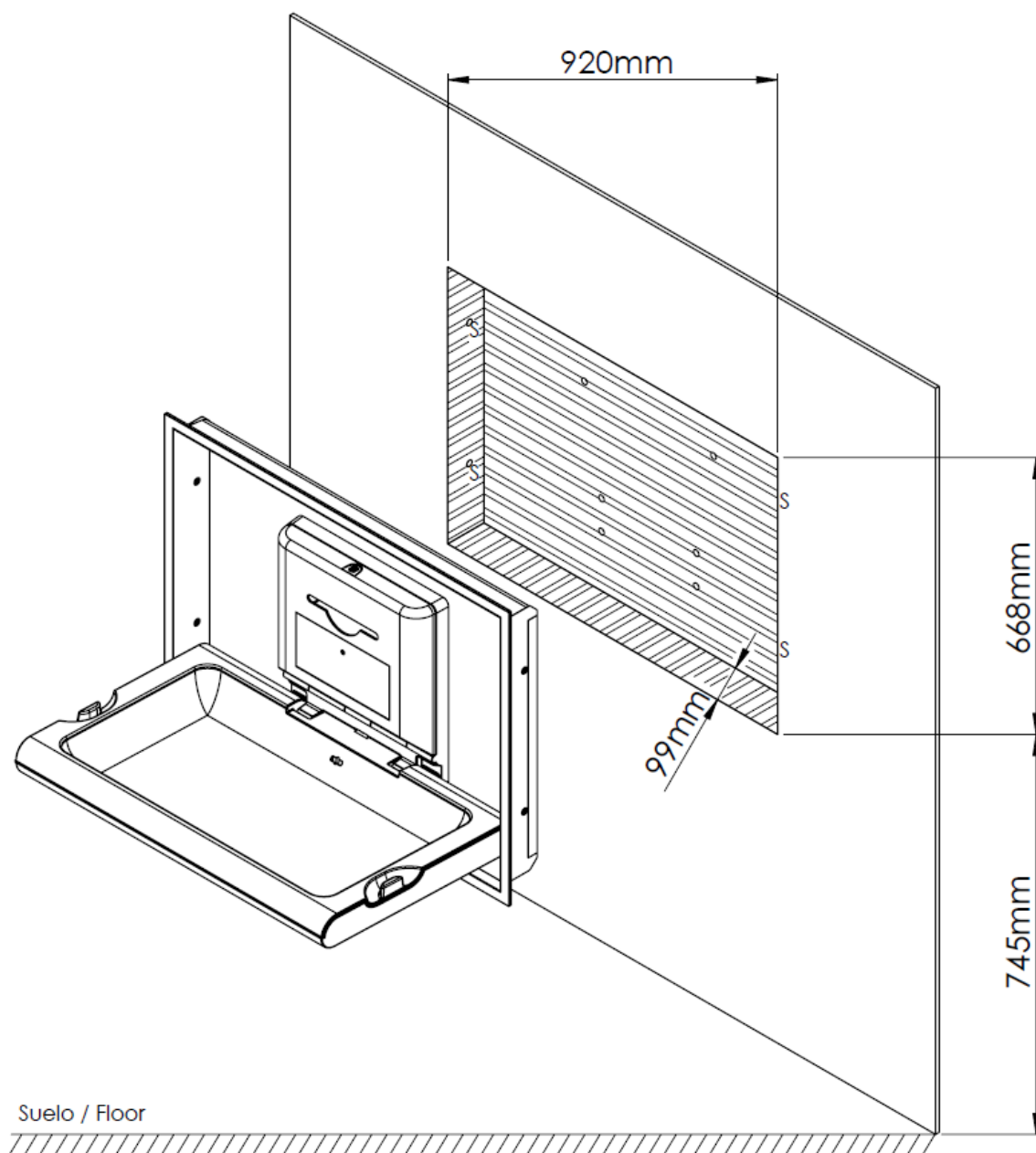

Nell'installazione del kit da incasso tenere presente che il fondo del fasciatoio deve trovarsi ad un'altezza di circa 800 mm da terra.

**Avvertenza:** prima dell'installazione, fare riferimento al manuale di installazione fornito in quanto per garantire che l'unità funzioni correttamente e in sicurezza, deve essere installata in conformità con queste istruzioni.

Mediclinics, SA, si riserva il diritto di apportare cambiamenti e/o modifiche ai prodotti e alle loro specifiche senza preavviso  
Recensione 07-23 © mediclinics S.A.

